

# ATHENA

## Servoscala a piattaforma per scale dritte



### Ingombro

Larghezza minima scala con accessi opposti: 1000 mm.

Ingombro guida: 130 mm.

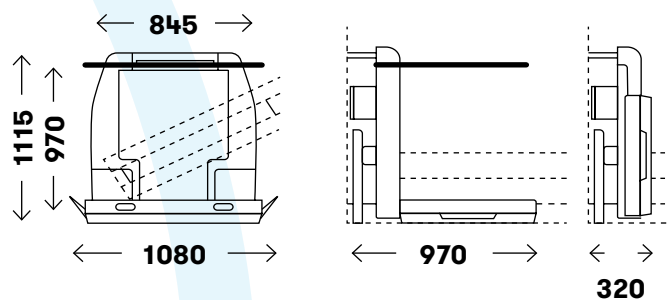

• misure espresse in mm

### Caratteristiche generali standard

- Portata: 250 kg fino a 45°
- Dimensioni pedana: 700x900 mm
- Trazione a cremagliera
- Velocità massima: 0,10 mt/s
- Accesso lati opposti
- Fissaggio guida con piedi su gradini portanti o a muro
- Nr. 2 maniglioni di sicurezza con chiusura verso il basso
- Apertura e chiusura maniglioni, pedana e bandelle di raccordo motorizzata
- Pulsantiera a bordo con filo estensibile, pulsantiere di piano fisse
- Guida modulare in alluminio anodizzato
- Colore macchina: grigio
- Dispositivo anti blackout.

### Optional

- Dimensioni pedana fuori standard
- Accesso su 3 lati
- Versione per esterno con telo di copertura
- Guida ribaltabile manuale o motorizzata alla partenza o a metà percorso
- Seggiolino ribaltabile
- Batterie supplementari.

## ATHENA è ideale per superare scale e rampe rettilinee, senza variazioni di pendenza.

L'impianto è reversibile così da poterlo installare sia sul lato destro che sinistro della scala.

I punti di forza di questo servoscala sono il design innovativo, che garantisce il minimo ingombro, e l'estrema silenziosità durante la sua movimentazione, che lo rendono perfetto per l'installazione anche in contesti condominiali.

L'impianto non necessita di opere murarie accessorie e di nessun permesso o licenza di installazione. Athena ha in dotazione tutti i dispositivi necessari a garantire la massima sicurezza della persona e può accogliere una persona su sedia a rotelle oppure una persona seduta grazie alla comoda poltroncina richiudibile applicabile.

