

# X3

## Servoscala a piattaforma per scale dritte

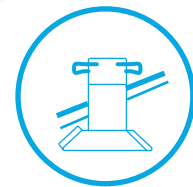

### Ingombro

Larghezza minima scala con accessi opposti: 980 mm.

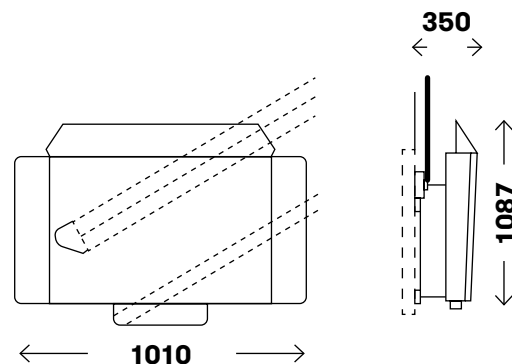

• misure espresse in mm

### Caratteristiche generali standard

- Portata: 250 kg
- Dimensioni pedana: 750x700 e 800x800 mm
- Trazione a cremagliera
- Velocità massima: 0,10-0,15 mt/s
- Accesso lati opposti
- Fissaggio guida a gradino o a muro
- Nr. 2 maniglioni di sicurezza con chiusura verso il basso
- Apertura e chiusura maniglioni, pedana e bandelle di raccordo manuale
- Pulsantiera di piano fissa e pulsanti a bordo; pulsantiera per accompagnatore con filo estensibile
- Guida e supporti verniciati per ambienti interni.

### Optional

- Dimensioni pedana fuori standard
- Accesso su 3 lati
- Apertura e chiusura maniglioni e pedana motorizzata
- Versione per esterno con guida e supporti zincati e telo di copertura
- Sedgiolino ribaltabile
- Guida verniciata di colore a scelta
- Veicolo verniciato di colore a scelta.

## X3 è il servoscala a piattaforma progettato per consentire il superamento di scale rettilinee sia interne che esterne in totale autonomia e semplicità.

Un servoscala perfetto che si distingue per la sua silenziosità, compattezza e minimo ingombro e che rappresenta quindi la soluzione ideale per garantire l'accessibilità sia in case monofamiliari che nei contesti condominiali e commerciali.

X3 è completo di tutti i dispositivi di sicurezza e può accogliere una persona su sedia a rotelle oppure una persona seduta grazie alla comoda poltroncina richiudibile applicabile per rispondere a differenti esigenze di mobilità.

